



Flexible Fast Charger (Laadkabel modus 2)

Flexible Fast Charger (laadkabel modus 2)

Gebruikshandleiding

Inhoud

| | |
|------------------------------------|----|
| Informatie | 4 |
| Gebruik | 9 |
| Installatie (optionele accessoire) | 15 |
| Problemen oplossen | 17 |
| Specificaties voor de omgeving | 19 |
| Afvoer | 19 |
| Certificering/conformiteit | 19 |

Informatie

Symbolen die in dit document worden gebruikt



Duidt op instructies die uw aandacht vestigen op gevaren.



Duidt op instructies die uw aandacht vestigen op speciale kenmerken.

◀ Duidt op het einde van de instructie of een andere tekst.

Veiligheidsinformatie

Lees de informatie zorgvuldig door en zorg dat u eerst vertrouwd raakt met het hulpmiddel voordat u het installeert, gebruikt of onderhoudt. Alleen gebruiken voor het opladen van BMW, MINI of Rolls-Royce voertuigen.



WAARSCHUWING VOOR RISICO OP BRAND OF ELEKTRISCHE SHOCK: Zorg er altijd voor dat de elektrische aansluiting voldoet aan de nationale wettelijke voorschriften. Om het risico op brand te verminderen, mag u het hulpmiddel alleen gebruiken met een stroomonderbreker met de juiste afmetingen. Er moet ook rekening worden gehouden met hogere omgevingstemperaturen in de schakelkast. In bepaalde omstandigheden kan een verlaging van de laadstroom nodig zijn om de beschikbaarheid van het systeem te vergroten. ◀



Veiligheidsinformatie

- Kinderen die in de buurt van de Flexible Fast Charger zijn, moeten toezicht krijgen wanneer deze is aangesloten.
- Maak het laadapparaat uitsluitend schoon met een droge doek. Zorg dat het is losgekoppeld van het elektriciteitsnet en het voertuig. Gebruik geen reinigingsmiddelen of brandbare oplossingen, zoals alcohol of benzeen.
- Gebruik de Flexible Fast Charger niet als de aansluiting, kabel of behuizing schade vertoont. Zorg dat het contactgedeelte zich niet nabij warmtebronnen, vuil of water bevindt.
- Gebruik het hulpmiddel niet in ruimtes met een mogelijk explosieve atmosfeer.
- Koppel de netadapterkabel tijdens een laadsessie niet los.
- Steek uw vingers niet in de stekker.
- Gebruik de Flexible Fast Charger niet met een verlengsnoer, kabelhaspel, meerdere stopcontacten, reisadapters, tijd klokken en eventuele adapters van de voertuigstekker.
- Maak geen ongeoorloofde wijzigingen of aanpassingen aan de Flexible Fast Charger.
- Reparaties aan de Flexible Fast Charger mogen alleen door de fabrikant worden uitgevoerd.
- Aanduidingen zoals veiligheidssymbolen, waarschuwingsinstructies, etiketten of markeringen op kabels mogen niet worden verwijderd.
- Gebruik de Flexible Fast Charger niet als de netadapter niet volledig in de huisaansluiting is aangebracht.
- Niet aansluiten op andere ladingen, elektrische gereedschappen enz.
- Laat de Flexible Fast Charger en de adapterkabel niet vallen.
- Rijd niet over de Flexible Fast Charger of de adapter.
- Zet het hulpmiddel niet onder water.
- Buig de kabels niet.
- Gebruik de onderstaande netadapterkabels niet met andere In-Cable Control-Boxen.
- Loop niet over de Flexible Fast Charger, adapterkabels en stekkers.
- Gebruik de meegeleverde tas voor veilig vervoer in de auto en maak deze vast aan uw verankeringspunt; raadpleeg de veiligheids gids voor een veilige plek.
- Wanneer u het geheel in elkaar zet, moet u de netadapter loskoppelen van de huisaansluiting.
- Gebruik nooit een netadapterkabel of voertuigstekker die defect, versleten of vuil is.
- Trek de Flexible Fast Charger via de adapter uit de huisaansluiting en niet via de kabel. ◀

Informatie over de infrastructuur

- De Flexible Fast Charger is bij levering niet begrensd. Zorg dat de elektrische installatie geschikt is voor het voltage/ampèreage dat nodig is voor het gebruik en activeer indien nodig de vermogensbegrenzing in de laadinstellingen van uw BMW/MINI/RR voertuig.
- Het hulpmiddel is ontworpen voor gebruik met diverse stopcontacten. Deze stopcontacten moeten voldoen aan de relevante nationale voorschriften (aansluit- en installatienormen), ongeacht of ze al aanwezig zijn of apart moeten worden geïnstalleerd.
- Zorg dat de maximaal toelaatbare laadstroom past bij de geïnstalleerde stroomonderbreker en de reservezekering.
- Zorg dat een reeds aanwezige muurinstallatie en aansluiting geschikt is voor permanente elektrische belasting. Het wordt ten zeerste aanbevolen om het hulpmiddel met een aparte aardlekschakelaar op een stopcontact aan te sluiten. Er mogen geen andere stroomkringen op deze aardlekschakelaar worden aangesloten.
- Alle stopcontacten moeten worden geïnstalleerd, in bedrijf gesteld en onderhouden door daarvoor opgeleide, gekwalificeerde en bevoegde elektriciens met kennis van de relevante normen die volledig verantwoordelijk zijn voor overeenstemming met de huidige normen en installatievoorschriften.
- Het hulpmiddel moet toegang hebben tot een aardverbinding. In geval van een storing zal de aardverbinding de gevaren van een elektrische schok verminderen. Zorg dat het stopcontact een aardverbinding heeft die afdoende functioneert.

Beoogd gebruik

Het beoogde gebruik van het hulpmiddel houdt altijd in dat de omgevingsomstandigheden waarvoor dit hulpmiddel werd ontwikkeld, in acht worden genomen.

De instructies in deze handleiding moeten tot in detail worden opgevolgd. Gebeurt dit niet, dan kunnen er bronnen van gevaar ontstaan of veiligheidsvoorzieningen onbruikbaar raken. Naast de veiligheidsinformatie moeten de voorschriften over veiligheids- en ongevallenpreventie met betrekking tot het specifieke hulpmiddel worden opgevolgd.

Over deze handleiding

Deze handleiding en de beschreven functies zijn geldig voor laadapparaten modus 2 van het volgende type:

Flexible Fast Charger

De illustraties en toelichtingen in deze handleiding verwijzen naar een specifieke hulpmiddelversie. Uw versie van het hulpmiddel kan daarvan afwijken. Deze handleiding is bestemd voor de doelgroepen, bijv. eindgebruikers (gebruikers van de Flexible Fast Charger).

Garantie

Service kan meer informatie verstrekken over de garantie. De volgende gevallen zijn echter niet gedekt:

- Defecten of schade door installatiewerkzaamheden die niet volgens de installatie-instructies zijn uitgevoerd en gebruik van het product dat afwijkt van wat is beschreven in de handleiding.
- Kosten en schade door reparatiewerkzaamheden die niet door een gespecialiseerde elektricien worden uitgevoerd die is geautoriseerd door het verkooppunt of het bevoegde servicebedrijf.

Leveringsomvang

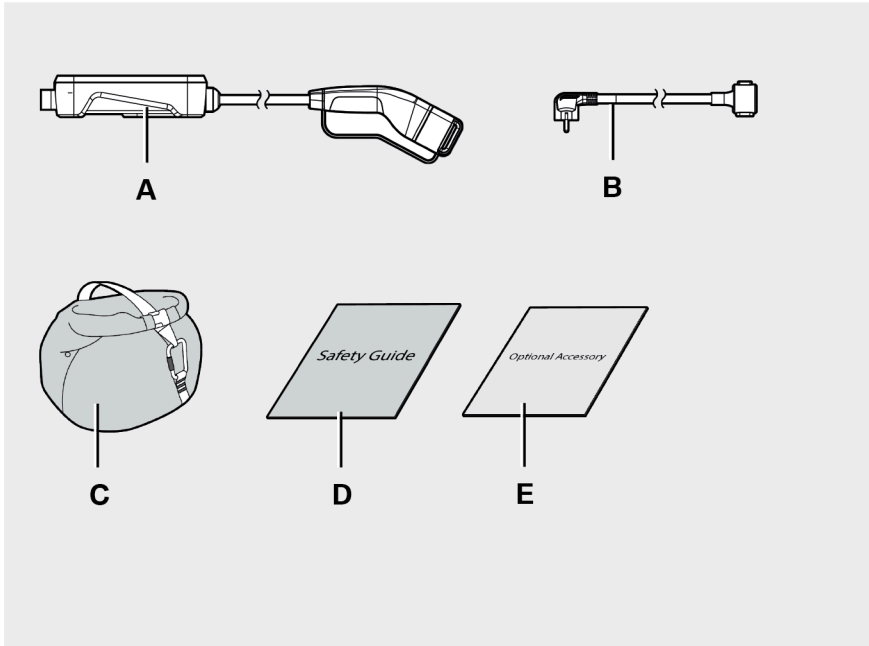

- A Functiebox met voertuigstekker
- B Netadapterkabel
- C Tas
- D Veiligheidsgids
- E Optionele accessoire



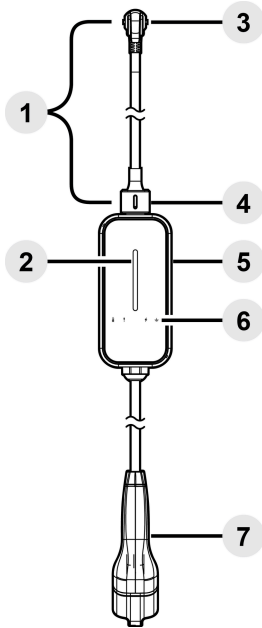

Gebruik

Overzicht



1. Netadapterkabel
2. Laadstatusbalk
3. Netadapter
4. Netinterface met adapterdop
5. Functiebox (ICCB: In-Cable Control-Box)
6. Ledindicator
7. Voertuigstekker (type 2)

Ledindicator

-  Temperatuur
-  Interne fout
-  Netspanning
-  Gronddetectie

Beginnen met opladen

1. Sluit de gekozen netadapterkabel aan op de Flexible Fast Charger.
2. Sluit de netadapter aan op een huisaansluiting.
3. Wanneer de netadapter op een huisaansluiting is aangesloten, zal de laadstatusbalk in oranje knipperen en vervolgens blauw oplichten, wat aangeeft dat de Flexible Fast Charger klaar is om te laden.
4. Sluit de voertuigstekker aan op de ingang van het EV (elektrische voertuig); het opladen start automatisch en de laadstatusbalk knippert in het blauw.



- Om de aansluiting te maken, dient het EV zo dicht mogelijk bij de huisaansluiting te worden geparkeerd.

- Zorg dat er niet op de Flexible Fast Charger kan worden gestaan om schade te voorkomen. ◀

Stoppen met laden









1. Stop de laadsessie bij het EV.
2. Koppel de voertuigstekker los uit de EV-ingang.
3. Verwijder de netadapter uit de huisaansluiting.









Wanneer het loskoppelen afwijkend of onder spanning van de huisaansluiting verloopt, kan de Flexible Fast Charger schade oplopen of kan de situatie gevaarlijk worden voor mensen. ◀

Netadapterkabels voor internationaal beschikbare stekkers

De Flexible Fast Charger kan waar u ook bent en snel met behulp van de verschillende onderstaande typen netadapters worden gebruikt. Raadpleeg voor meer informatie de aanvullende lijst met adapters die als optionele accessoire verkrijgbaar zijn.

| Stekker- type | Type E+F | Type E+F | Type E+F | Type G | Type G | Type J | Type K | Type N |
|---|---|---|---|---|---|---|---|--|
| |  |  |  |  |  |  |  |  |
| Max. vermogen/ max. laad- vermogen | 8 A / 1,8 kW | 10 A / 2,3 kW | 10 A / 2,3 kW | 10 A / 2,3 kW | 10 A / 2,3 kW | 8 A / 1,8 kW | 6 A / 1,3 kW | 8 A / 1,8 kW |
| TT/TN- systeem | X | X | | X | | X | X | X |
| IT- systeem* | | | X | | X | | | |

*IT-aardingsstelsel: geen grondbeveiliging (bijv. Noorwegen). IT-netadapterkabels zijn voorzien van een gele markering.

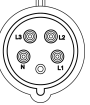
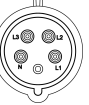
| Stekker- type | Type N | TIS 166- 2549 | CEE 16 A (blauw, 1-fasig) | CEE 16 A (blauw, 1-fasig) | CEE 16 A (rood, 3-fasig) | CEE 16 A (rood, 3-fasig) | CEE 32 A (rood, 3-fasig) | CEE 32 A (rood, 3-fasig) |
|---|---|---|---|---|---|---|---|--|
| |  |  |  |  |  |  |  |  |
| Max. vermogen/ max. laad- vermogen | 16 A / 3,6 kW | 10 A / 2,3 kW | 16 A / 3,6 kW | 16 A / 3,6 kW | 16 A / 11 kW | 16 A / 11 kW | 16 A / 11 kW | 16 A / 11 kW |
| TT/TN- systeem | X | X | X | | X | | X | |
| IT- systeem* | | | | X | | X | | X |

*IT-aardingssysteem: geen grondbewaking (bijv. Noorwegen). IT-netadapterkabels zijn voorzien van een gele markering.

Netadapterkabel omwisselen

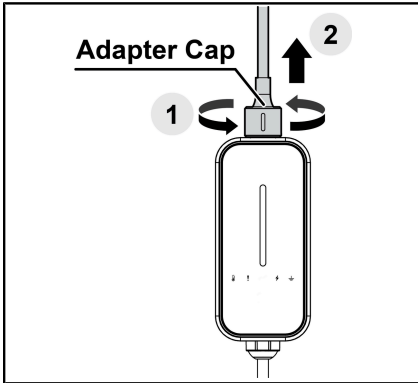

De netadapterkabel kan worden omgewisseld wanneer aanpassing aan een specifieke elektrische omgeving nodig is.

Haal de netadapterkabel los:



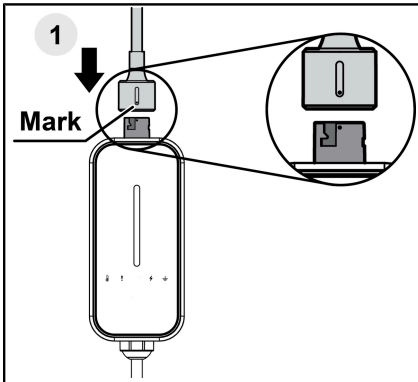





1. Draai aan de dop van de netadapterkabel om de stekker los te maken.
2. Trek de netadapterkabel eruit.



Breng de netadapterkabel aan:

1. Zet de markering op één lijn en breng de stekker aan; de dop van de netadapterkabel zal draaien en automatisch vergrendelen.
2. Controleer of de adapter volledig is aangesloten door aan de dop van de adapterkabel te trekken.

Informatie over ledstatus

| Symbol | Ledindicator | Status | Beschrijving |
|---|----------------|--------------------|---|
| | Alle | Volledig zwart | Stroom uit |
|  | Laadstatusbalk | Knippert in oranje | Zelftest van lader |
|  | Laadstatusbalk | Blauw | Lader op stand-by/gereed voor laden |
|  | Laadstatusbalk | Knippert in blauw | Opladen |
|  | Temperatuur | Rood | Oververhittingsbeveiliging |
|  | Interne fout | Rood | Fout Control Pilot, uitgangsvermogen hoger dan stroom |
|  | Interne fout | Knippert in rood | Zelftest mislukt, relaisfout |
|  | Netspanning | Rood | Ingangsvermogen onder/boven voltage |
|  | Gronddetectie | Rood | Geen verbinding met grond voor TT/TN-aardingssysteem |
|  | Gronddetectie | Oranje | Gronddetectie uit voor IT-aardingssysteem* |

*Brandt constant in oranje bij gebruik van de IT-netadapterkabel.

Installatie (optionele accessoire)

Overzicht muurbevestiging

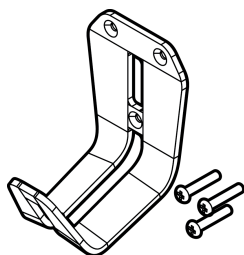

Kabelhouder en
3 houtschroeven

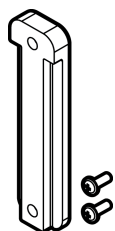

Steun en
2 zeskantschroeven

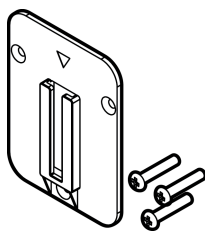

Muurset en
3 houtschroeven

Installatie met muurbevestiging

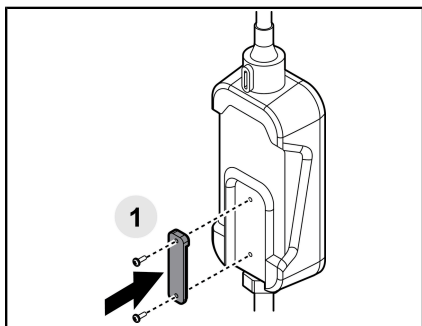

1. Monteer de steun met zeskantschroeven op de Flexible Fast Charger

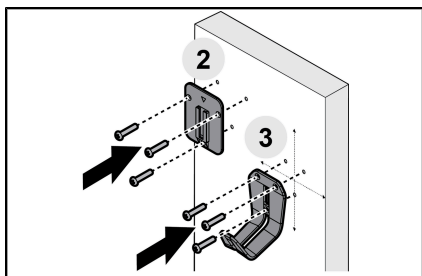

2. Monteer de muurset met houten schroeven op de muur*

3. Monteer de kabelhouder met houten schroeven op de muur*

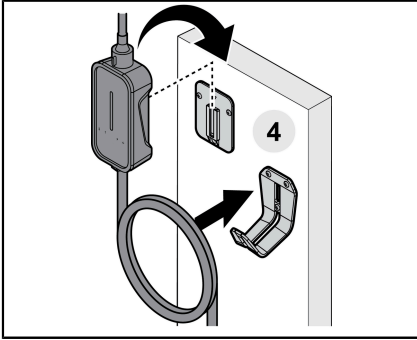

*Opmerking: de specifieke ophangplek hangt af van de juridische eisen en de wensen van de klant.



4. Bevestig de Flexible Fast Charger en de kabel aan de muur

Problemen oplossen

Neem contact op met de lokale dealer of klantenservice als het product onjuist lijkt te werken of als de ledindicatoren een permanente foutstatus weergeven. OPEN de behuizing NIET en verwijder geen permanent aangebrachte onderdelen. Knoei NIET met elektrische beveiligingsinrichtingen.

| Situatie | Maatregel |
|---|---|
| Ledindicator licht niet op | <ol style="list-style-type: none">1. Controleer het stopcontact en zorg dat de netadapter volledig is aangesloten. Bel een gekwalificeerde electricien als het stopcontact beschadigd lijkt.2. Sluit de Flexible Fast Charger opnieuw aan en zet deze aan of probeer een ander geschikt stopcontact.3. Neem contact op met uw dealer of de klantenservice als het probleem blijft bestaan. |
| Temperatuurindicator  licht rood op | Controleer het stopcontact en bescherm de laadapparatuur tegen direct zonlicht of hogere temperaturen. |
| Interne fout !, netspanning  of grondbewakingsindicator  knippert in rood of brandt continu | <ol style="list-style-type: none">1. Wacht minimaal 10 seconden. Het product probeert de fout te herstellen en automatisch de normale werking te hervatten.2. Voer een handmatige herstart uit als het product in de foutmodus blijft. Controleer de veiligheidsgids of het gedeelte hieronder.3. Bel een gekwalificeerde electricien voor een controle van de grondbewaking als de grondbewakingsindicator continu brandt. Bel een gekwalificeerde electricien of uw netbeheerder als de netspanningsindicator continu brandt.4. Neem contact op met de dealer of de klantenservice als deze situatie blijft bestaan. |

Handmatige herstart

1. Koppel de Flexible Fast Charger los van het voertuig door de voertuigstekker los te halen
2. Koppel de Flexible Fast Charger los van het elektriciteitsnet door het apparaat uit het stopcontact te halen
3. Wacht minimaal 5 seconden
4. Sluit de Flexible Fast Charger weer aan op de netstroom en wacht tot de zelftest van de lader is voltooid
5. Sluit de Flexible Fast Charger aan op het voertuig en controleer of het opladen begint

Specificaties voor de omgeving

| | |
|-----------------------|--|
| Frequentie | 50/60 Hz |
| Luchtvochtigheid | 2% tot 95% relatieve luchtvochtigheid, niet-condenserend |
| Hoogte | 3000 m |
| Bedrijfstemperatuur | -40°C tot + 50°C |
| Opslagtemperatuur | -40°C tot + 80 °C |
| IP-beschermingsklasse | IP67 |

Afvoer



De Flexible Fast Charger is een elektronisch hulpmiddel en moet gescheiden van het normale huisvuil worden weggegooid. Gooi dit hulpmiddel weg met inachtneming van de lokale voorschriften voor afvalverwijdering en recycling.

Certificering/conformiteit



EN17186: Het product voldoet aan EN 17186:2019

CE-verklaring: De volledige CE-conformiteitsverklaring voor dit product kan van het internet worden gedownload op <https://www.bmw.com/supportflexiblefastcharger>

